

Правила и условия безопасного хранения и использования мягкой мебели

- Диван-кровать - это мягкая мебель, выполняющая функции дивана для отдыха и кровати для сна. Предназначен для домашнего использования.
- Резкие колебания влажности и температуры, прямой солнечный свет, сырость и близкое расположение источников тепла вызывают деформацию деревянных элементов мебели, старение материала обивки и наполнителей.
- Периодически проверяйте и подтягивайте винтовые и болтовые соединения, используемые в конструкции дивана.
- При эксплуатации механизма раскладывания следуйте очередности операций в соответствии со сборочной инструкцией.

- Не допускается прямой контакт дивана-кровати с водой, а так же использование в помещениях с высокой влажностью (бани, сауны).
- Будьте осторожны при вскрытии упаковки, т.к. острым предметом легко повредить обивку дивана. Прежде чем снимать полиэтиленовую упаковку, аккуратно приподнимите диван.
- Перемещать диван следует, слегка приподняв его над полом. При перемещении избегайте сильного натяжения обивки дивана.
- Нельзя ставить на поверхность дивана горячие предметы и предметы, имеющие острые края.
- Нельзя сидеть на спинке и подлокотниках дивана, а так же вставать на них ногами. Это может вызвать повреждение дивана или его механизма раскладывания.
- Бельевой ящик углового диван-кровати предназначен для хранения постельных принадлежностей. Максимальная нагрузка на дно бельевого ящика 15 кг.

Особенности эксплуатации и ухода за мебельными кожами.

- Натуральная кожа имеет свой характерный запах и естественный рисунок тиснения. Появление морщинок или складок происходит из-за эластичных свойств натуральной кожи и дефектом не является.
- В процессе эксплуатации натуральная мебельная кожа становится более мягкой, матовой, и на поверхности могут появляться более светлые участки.
- Натуральная кожа хорошо поглощает и отдает влагу. Необходимо поддерживать относительную влажность помещения 50% - 70%. При меньшей влажности кожа начинает отдавать влагу, что приведет к преждевременной сухости и ломкости кожи и как следствие – осыпание красителя.
- Для удаления пыли и грязи используется мягкая фланелевая салфетка, смоченная в воде и тщательно отжатая.
- Для чистки и ухода за поверхностями из натуральных мебельных кож следует использовать только специально предназначенные для этого чистящие средства или средства для ухода за мебельной кожей.
- Если доставка дивана из натуральной кожи происходит в холодное время года (ниже -10°C), то перед эксплуатацией диван необходимо аккуратно распаковать и выдержать в теплом помещении не менее 24 часов.

- Для предупреждения выцветания или выгорания, диван не желательно ставить под прямые солнечные лучи, интенсивные электрические лампочки, а так же вблизи отопительных приборов, каминов.
- При попадании жидкости на поверхность следует немедленно устранить ее чистой, впитывающей влагу тканью, и просушить. Не использовать фен и другие приборы для сушки участка.
- При попадании на поверхность дивана масла или жира удаляйте их сухой чистой тканью, не применяйте воду и не старайтесь отмыть.

Рекомендации по эксплуатации механизма раскладывания

- В случае проявления скрипа рекомендуется смазать движущиеся части механизма и крючки пружин небольшим количеством машинного масла.

- Нельзя складывать диван с одеялом, подушками и постельным бельем! Попадание в механизм любых посторонних предметов при складывании может привести к его поломке.

- Не рекомендуется садиться или опираться на края подголовника или ножной секции в разложенном виде.



Брюссель диван угловой 3р+1 инструкция по сборке

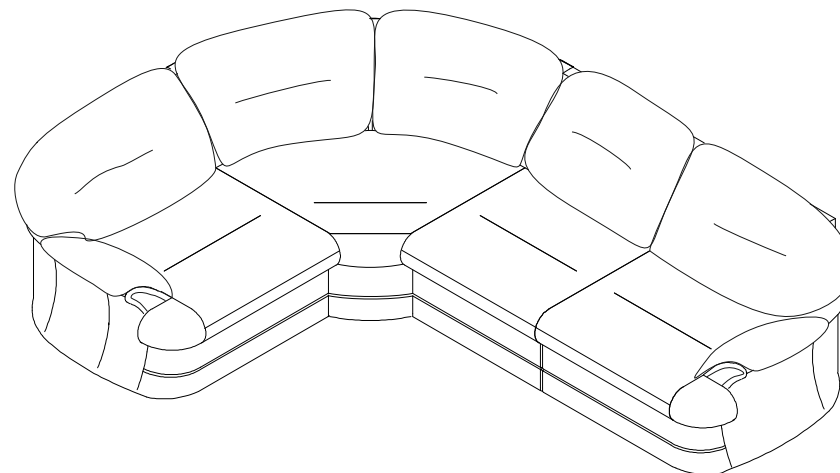

Инструкция по эксплуатации и уходу
за мягкой мебелью доступна
на официальном сайте фабрики по ссылке:
<https://homecollection.com.ru/instrukcia>



Угловой диван универсален по направлению
Для смены направления угла порядок сборки зеркален

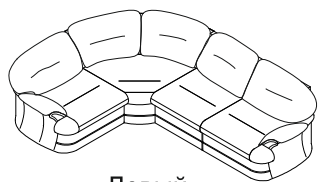

Левый

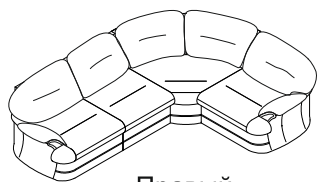

Правый

Комплектность:

болт M8x80

2шт.

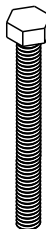

болт M8x50

18шт.

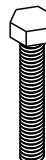

шайба M8

22шт.



гайка M8

2 шт.



Брюссель
диван угловой 3р+1
инструкция по сборке

Инструкция

винт M6x20

4 шт.



шпилька M6x50

4шт.



шайба M6

4шт.



гайка барашек M6

4шт.

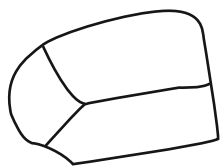

Подушка спинки
5шт.

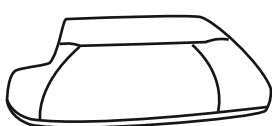

Подушка сиденья
3шт.



Подушка
подлокотника
2шт.

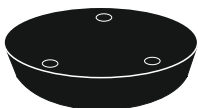

Опора-11шт.

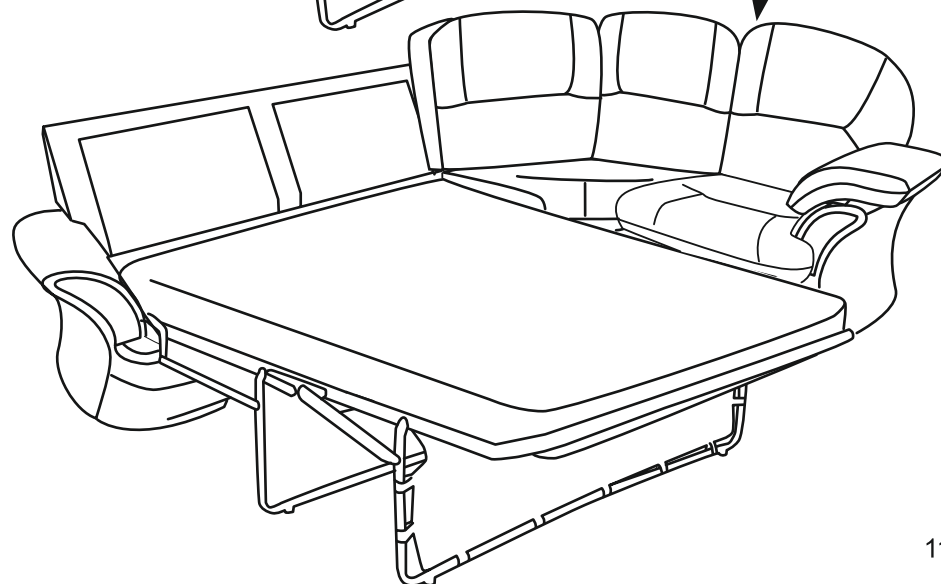
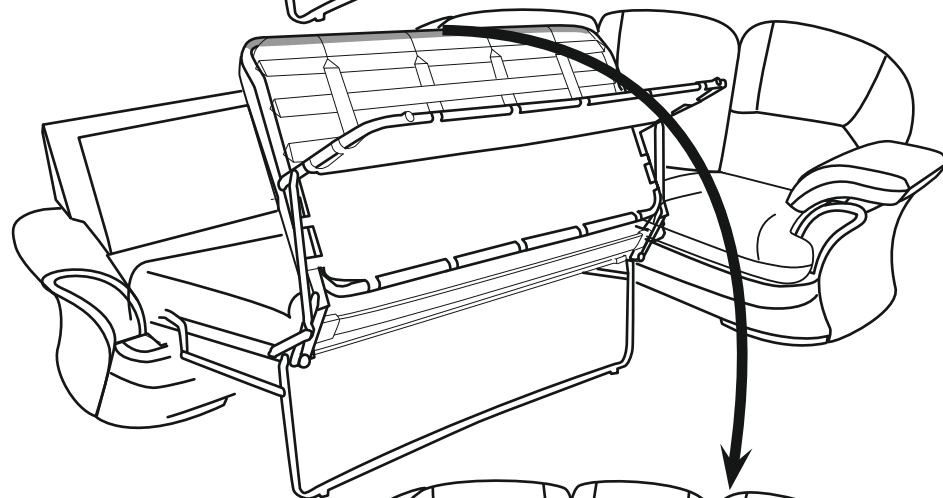
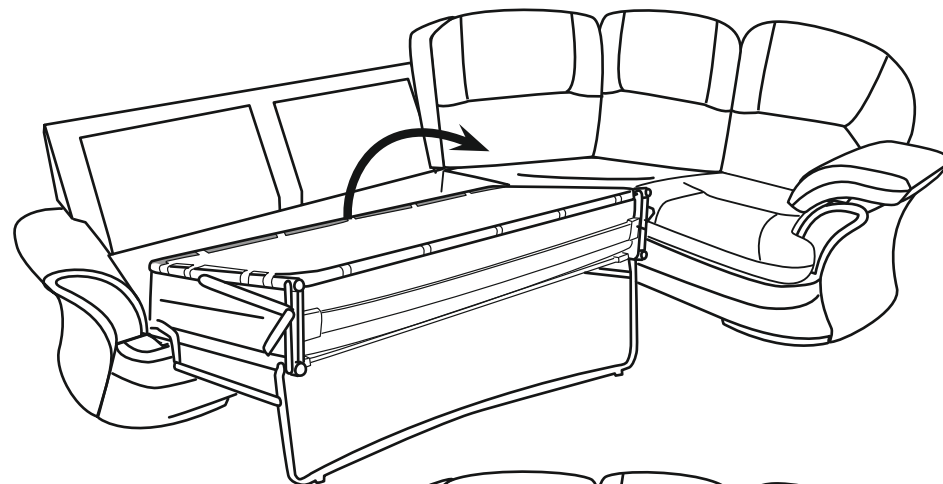

10. Приведение дивана в разложенное состояние

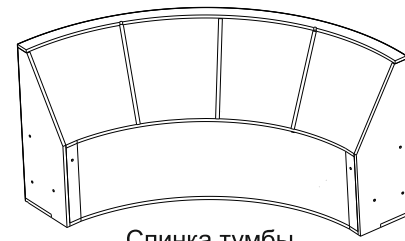
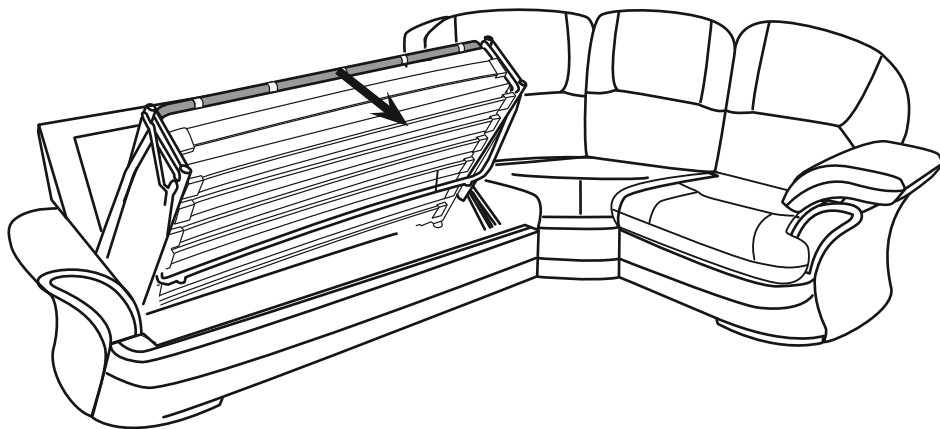
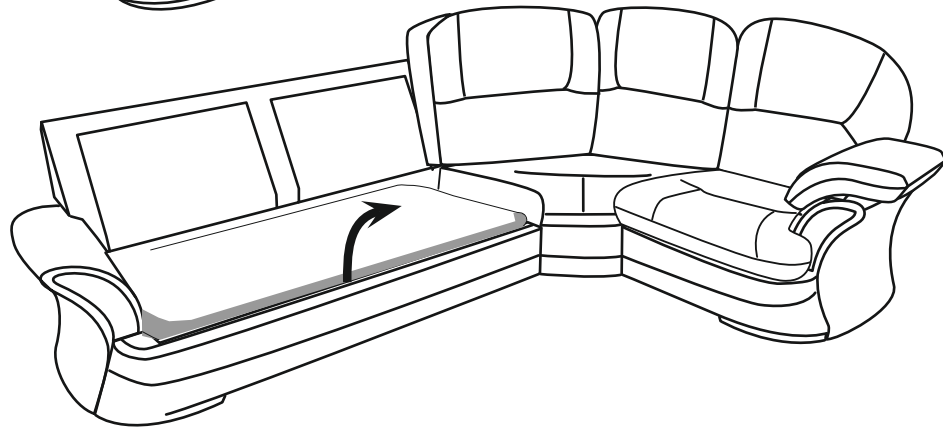
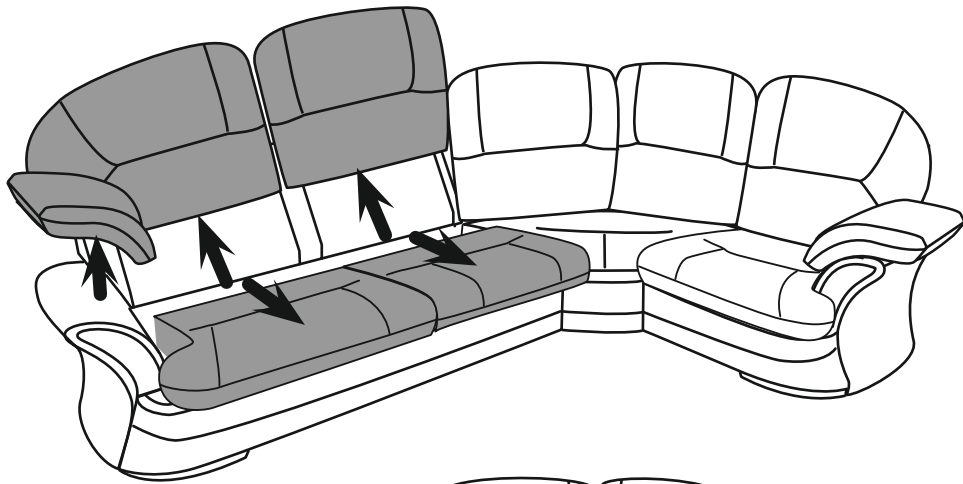

Спинка тумбы

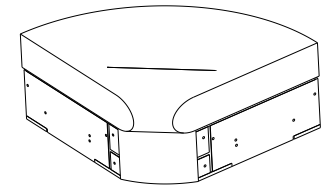

Сиденье тумбы

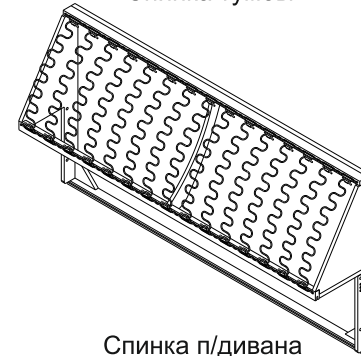

Спинка п/дивана

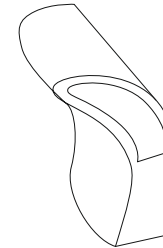

Лев. подлокотник

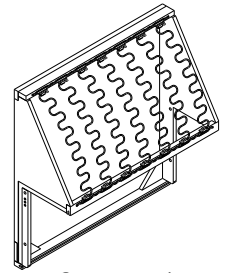

Спинка п/кресла

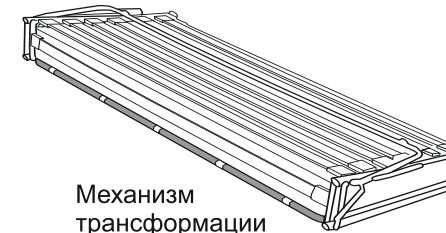

Механизм трансформации

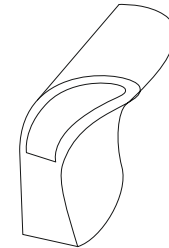

Пр. подлокотник

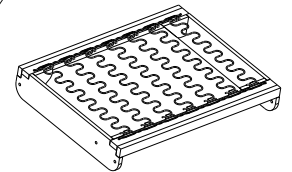

Сиденье п/кресла

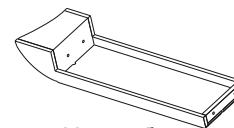

Царга бок

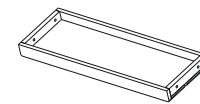

Царга центр

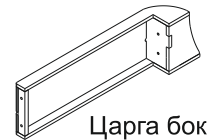

Царга бок

Перед сборкой дивана
демонтировать транспортировочные элементы!

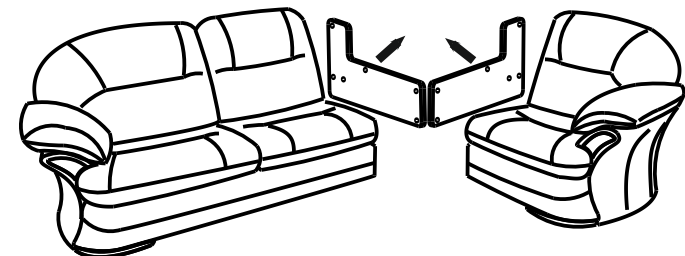

1. Сборка тумбы.

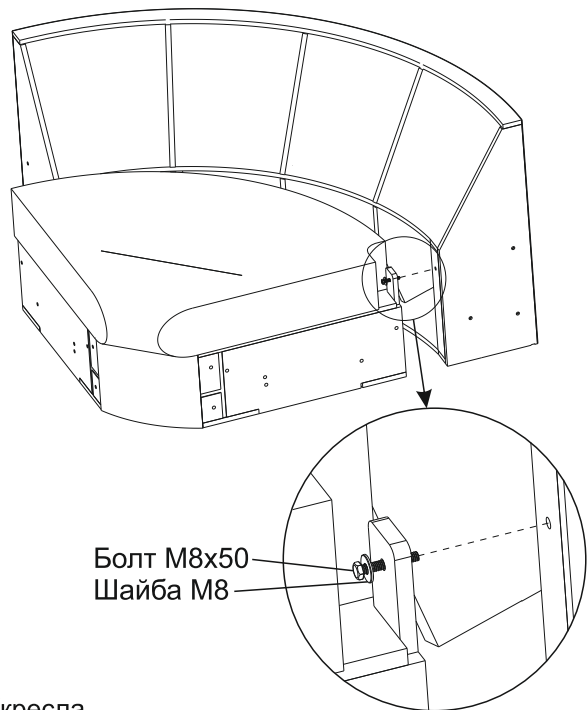

2. Сборка п/кресла.

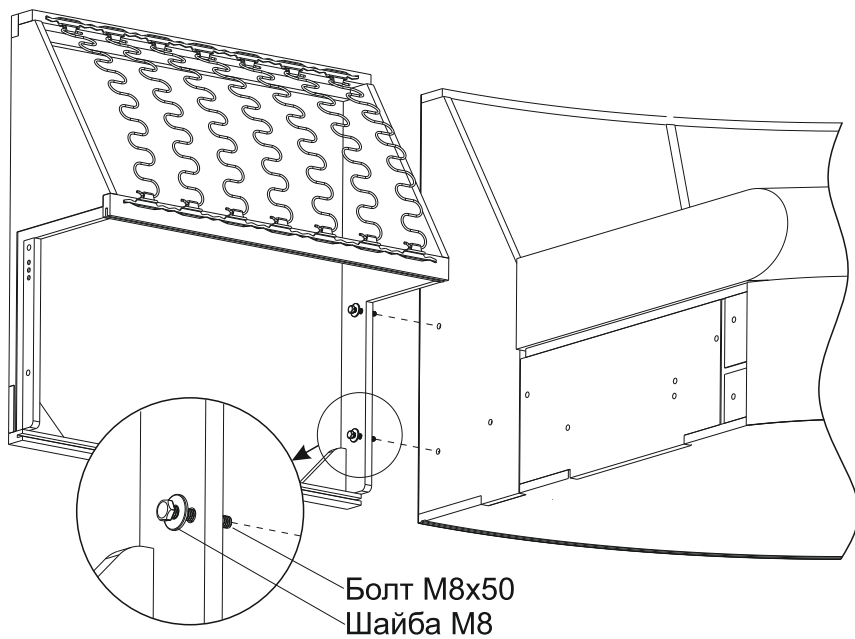

9. Установка механизма трансформации

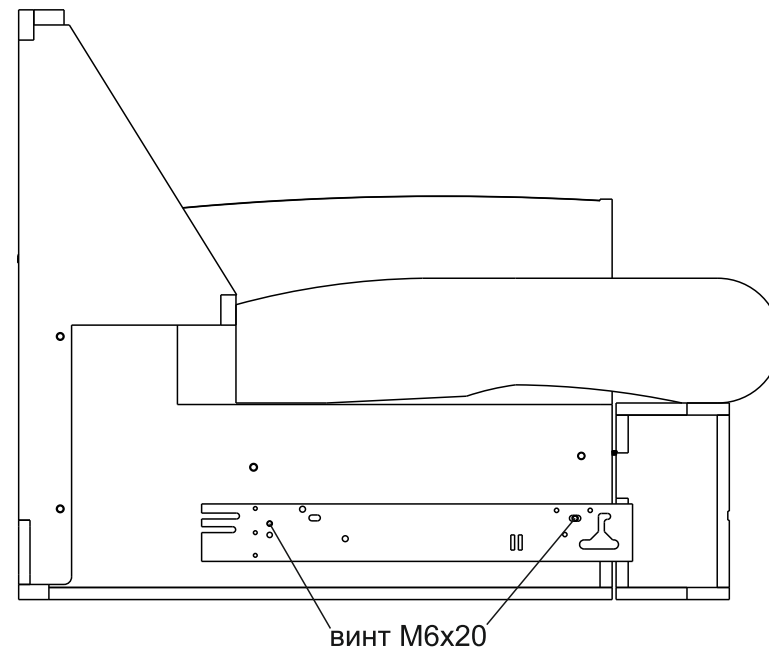
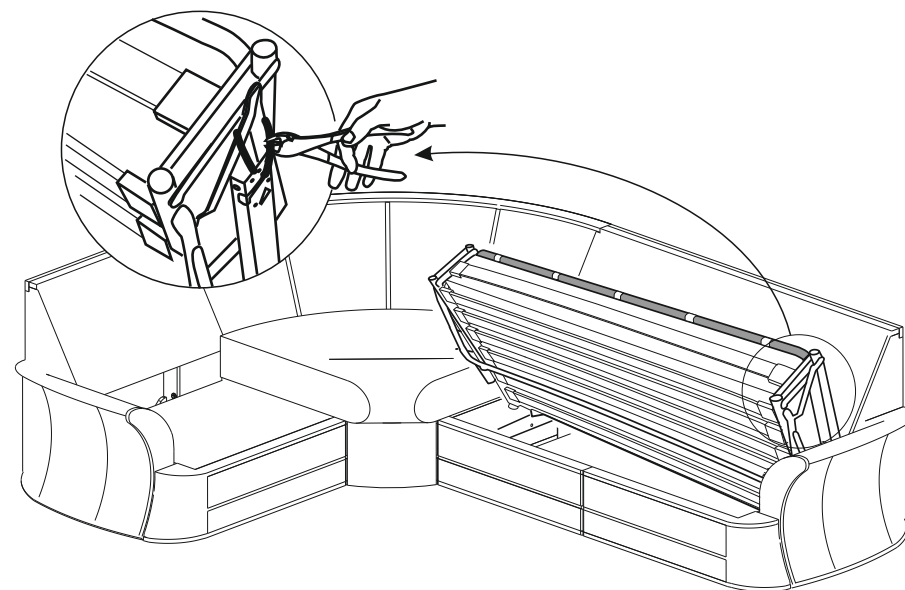

7. Сборка подлокотника.

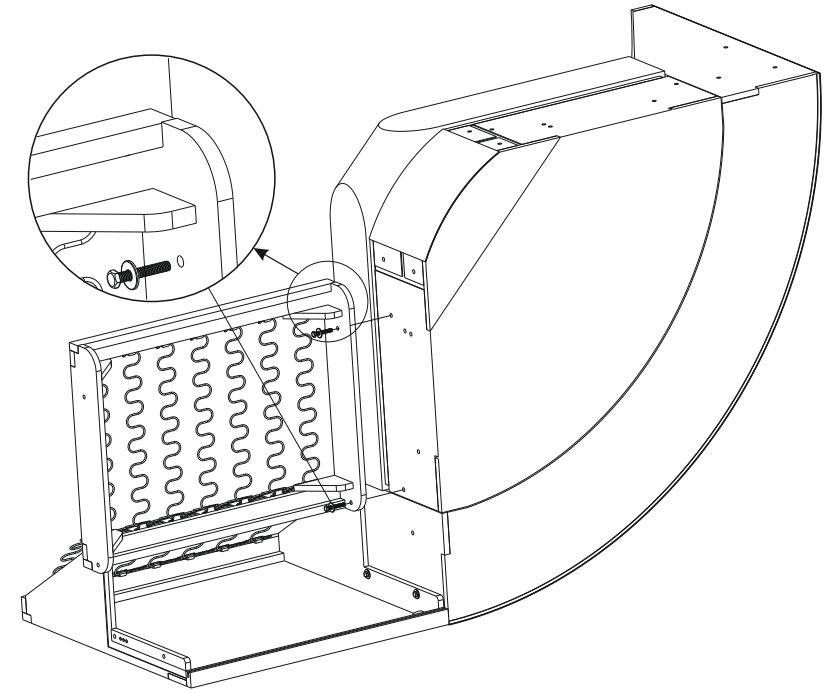
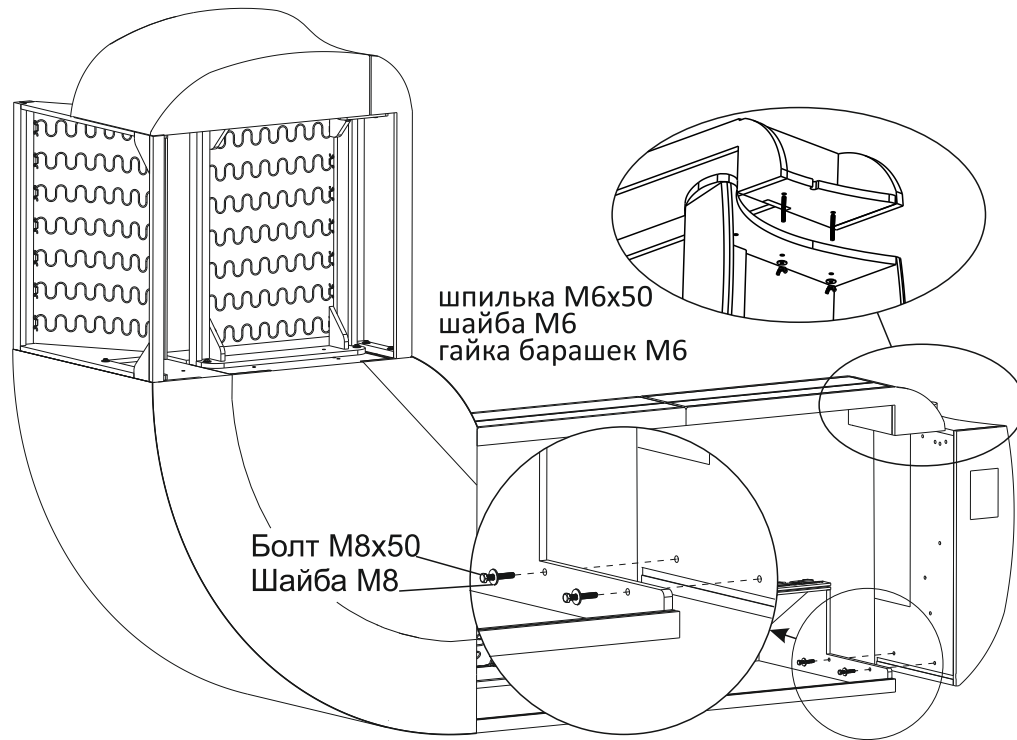

8. Прикрепление опор

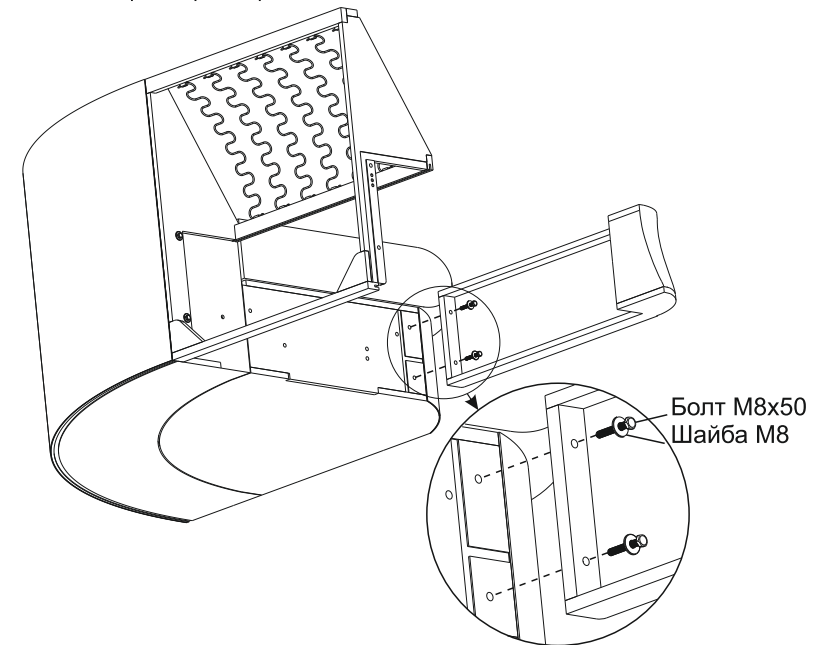
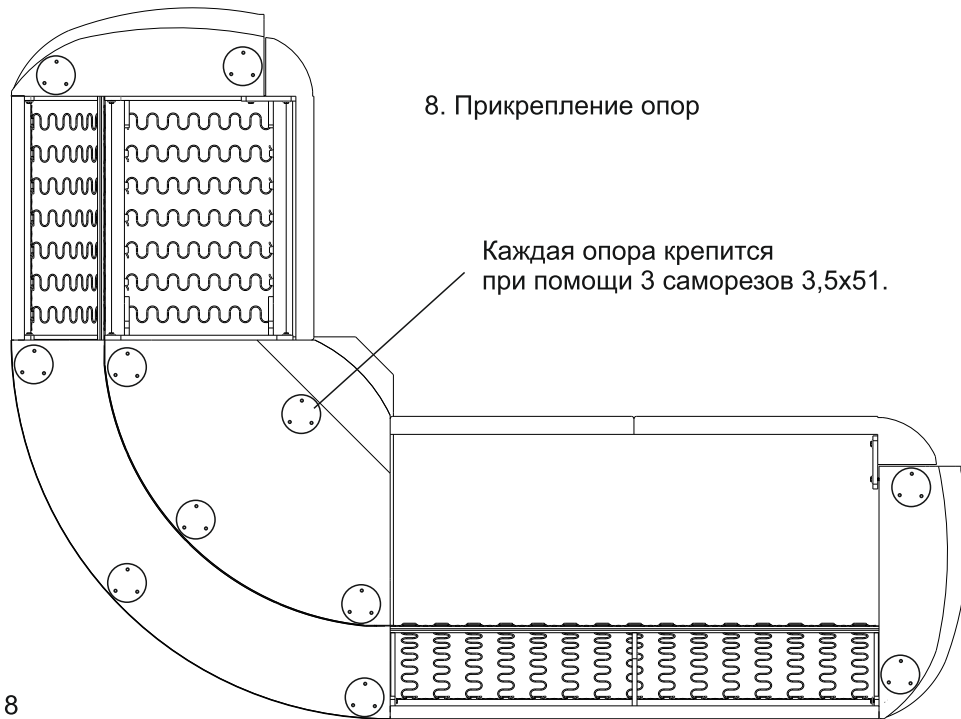

4. Сборка подлокотника.

шпилька М6х50
шайба М6
гайка барашек М6

Болт М8х50
Шайба М8

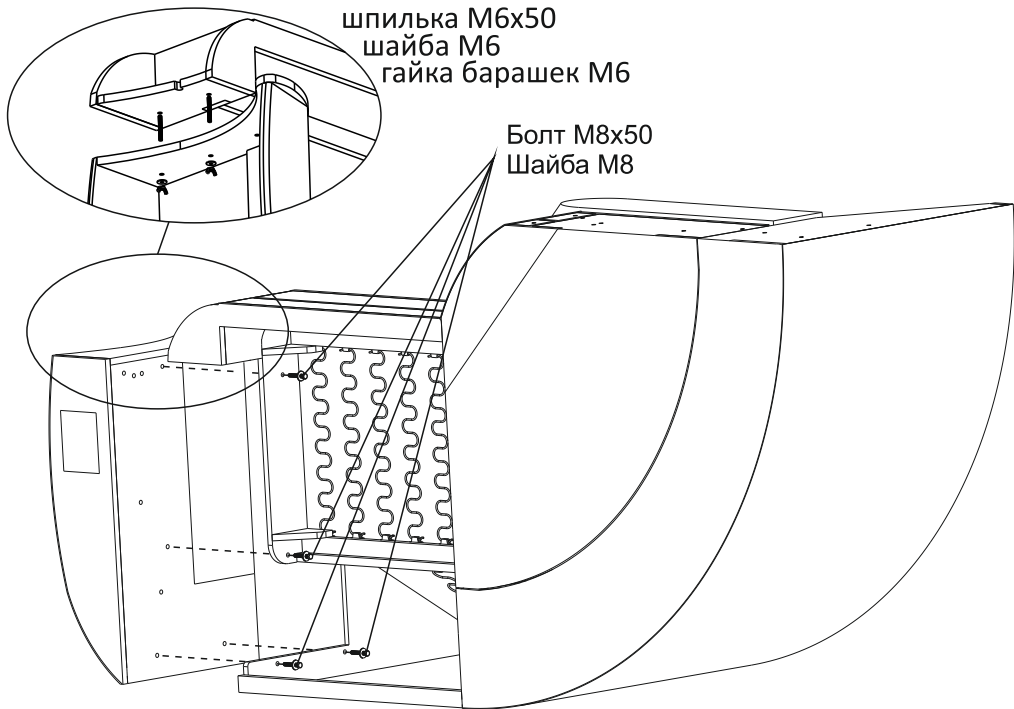

5. Сборка п/дивана.

Болт М8х50
Шайба М8

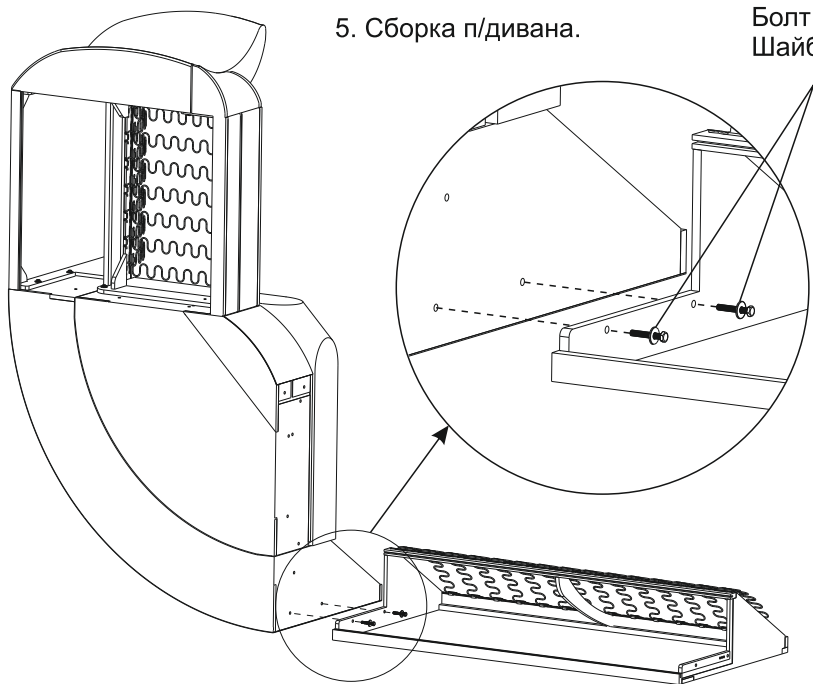

6. Сборка царги п/дивана.

Болт М8х80
Шайба М8
Гайка М8

